



ENDÜSTRİYEL ELEKTRONİK

İktisadi Örg. San. Böl. Trako Center 7-nci Blok

No: 301 - 303 İktisadi - İstanbul

Tel: 0212 671 59 42 - 671 59 28 - 647 59 42 Fax: 0212 671 59 43

www.gestr.com - e-mail: info@gestr.com

STKN01

KULLANIM VE MONTAJ TALİMATI

(GES-T-13)

ISO9001:2000



STKN 01 ELEKTRİK BAĞLANTISI

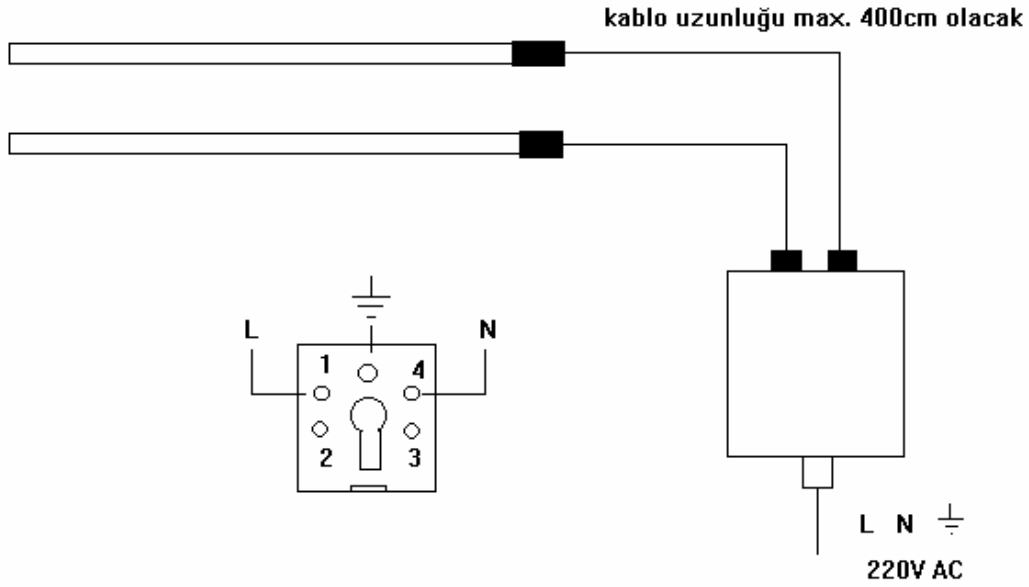

KABLONUN HAZIRLANMASI

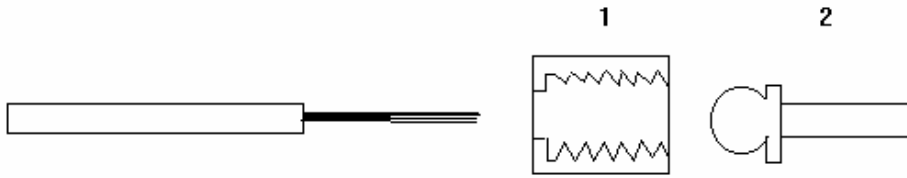

-kabloyu 2 nolu parçanın uzunluğundan 5mm daha uzun açın

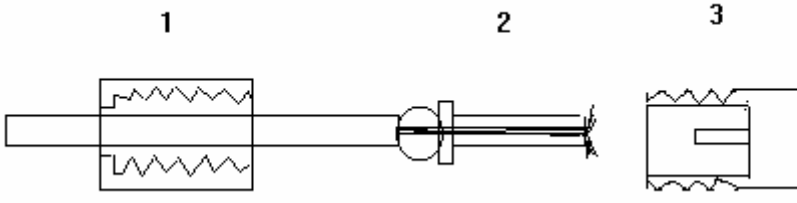

-ilk önce 1 nolu parçayı kablonun üzerine geçirin ,daha sonra 2 nolu parçayı açılmış bakır telin üzerine geçirip uzun kalan 3-4 mm teli yanlara kıvrın.Bu işlemleri kablonun iki ucu içinde yapın

-hazırlanan kablolardaki 2 nolu soketleri , çubuktaki ve ana cihazdaki 3 nolu yuvalara geçirerek 1nolu rekorlarla sıkın

STKN 01 SALLAMA KOLUNA BAĞLANTI RESMİ

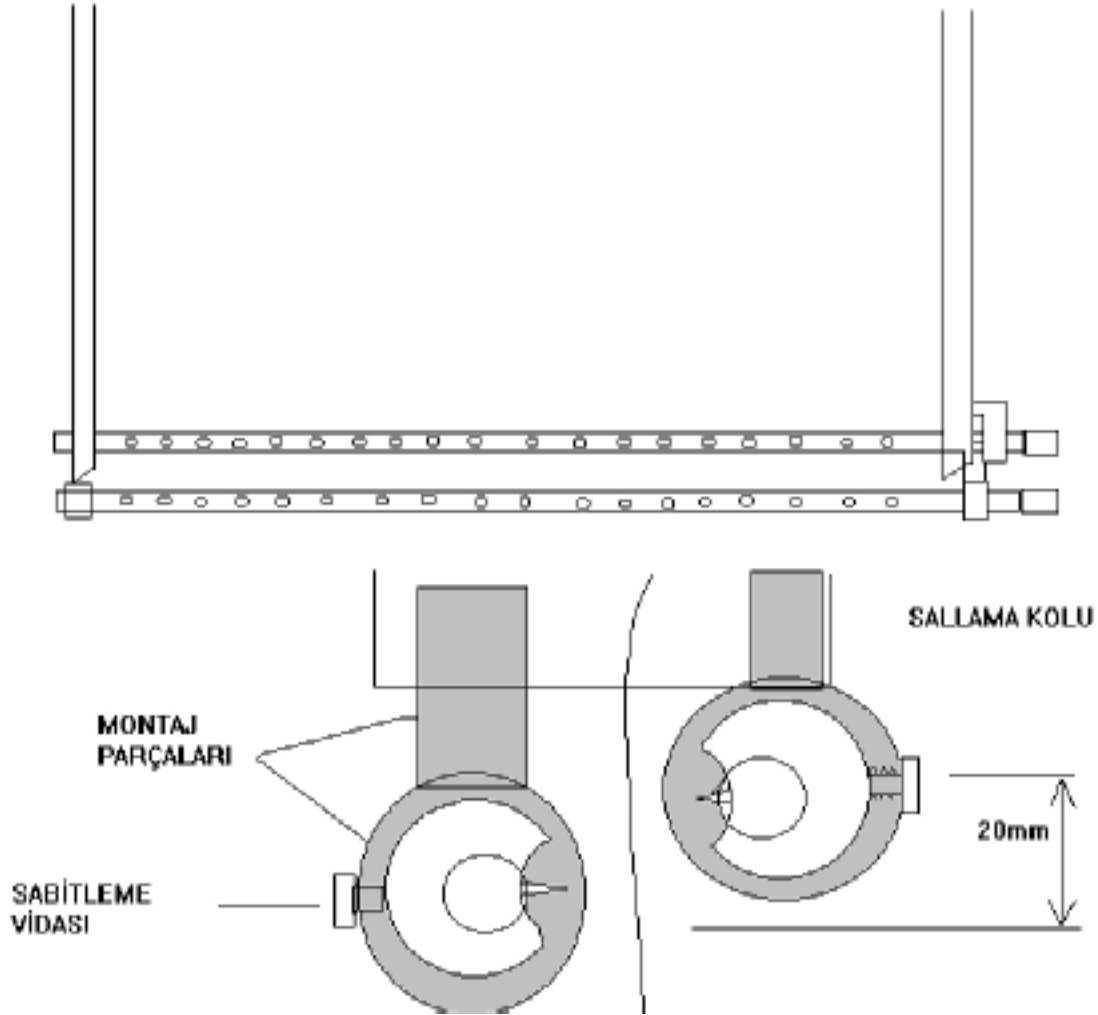

- HER İKİ ÇUBUKTAKİ İĞNELER KUMAŞ YÜZEYİNE BAKACAK
- ÇUBUKLAR BAĞLANTI PARÇALARINI İLE DİREKT SALLAMA KOLUNA BAĞLANACAK .
- ÇUBUKLAR BİR BİRİNE GÖRE 2 CM YUKARIDA VE AŞAĞIDA OLACAK.
- ÇUBUKLARIN BİR BİRİNE OLAN UZAKLIĞI YAKLAŞIK 3 - 4CM OLACAK .
- ÇUBUKLAR SALLAMA KOLUNUN SONUNA TAKILACAK.
- SALLAMA HAREKETİNDE KUMAŞ HER İKİ ÇUBUĞADA DEĞECEK.

